

HỘI THẢO

**XIN Ý KIẾN GÓP Ý HOÀN THIÊN PHẦN MỀM QUẢN LÝ
TƯ LIỆU MÔI TRƯỜNG VÀ HƯỚNG DẪN GIAO NỘP
TRỰC TUYẾN DỮ LIỆU VỀ MÔI TRƯỜNG**

**Đơn vị thực hiện: Trung tâm Điều tra, Thông tin và Dữ liệu về
môi trường, đa dạng sinh học**

Hà Nội, 2024

NỘI DUNG

1. KHUNG PHÁP LÝ VỀ QUẢN LÝ THÔNG TIN, DỮ LIỆU

2. TỔNG QUAN PHẦN MỀM QUẢN LÝ TỰ LIỆU MÔI TRƯỜNG

3. KHÁI QUÁT CHỨC NĂNG GIAO NỘP TRỰC TUYẾN

4. SỬ DỤNG VÀ KHAI THÁC PHẦN MỀM

5. KẾT LUẬN

1. KHUNG PHÁP LÝ VỀ QUẢN LÝ THÔNG TIN, DỮ LIỆU

Các văn bản Luật có liên quan:

- ✓ Luật CNTT 2006; Luật Lưu trữ 2011;
- ✓ Luật Tiếp cận thông tin 2016;
- ✓ Luật Bảo vệ bí mật nhà nước 2018;
- ✓ Luật BVMT 2020.

Các văn bản hướng dẫn:

- ✓ Nghị định số **73/2017/NĐ-CP** về việc thu thập, quản lý, khai thác và sử dụng thông tin, dữ liệu tài nguyên và môi trường;
- ✓ Thông tư số **03/2022/TT-BTNMT** Ban hành quy định kỹ thuật và định mức kinh tế - kỹ thuật về công tác thu nhận, lưu trữ, bảo quản và cung cấp thông tin, dữ liệu tài nguyên và môi trường” (Thay thế TT số 34/2013/TT-BTNMT; TT số 46/2016/TT-BTNMT; TT số 32/2018/TT-BTNMT,...);
- ✓ Quyết định số **4006/QĐ-BTNMT** ngày 25/12/2013 Ban hành quy chế₃ thu nhận, lưu trữ, cung cấp và khai thác thông tin, dữ liệu môi trường.

1. KHUNG PHÁP LÝ VỀ QUẢN LÝ THÔNG TIN, DỮ LIỆU

✓ Thông tư số **03/2022/TT-BTNMT**

Hình thức thu nhận thông tin, dữ liệu lưu trữ TN&MT (Khoản 1 Điều 11):

- Nộp trực tiếp, qua dịch vụ bưu chính hoặc mạng điện tử.

Giao nộp thông tin, dữ liệu TN&MT (Khoản 2 Điều 11):

- Cơ quan, tổ chức, cá nhân sử dụng nguồn kinh phí từ ngân sách nhà nước để thu nhận, tạo lập hoặc tạo ra trong quá trình hoạt động mà theo quy định của pháp luật phải giao nộp các thông tin, dữ liệu, tài liệu tài nguyên và môi trường vào lưu trữ chuyên ngành;

- Phiếu nhập kho sản phẩm thông tin, tài liệu tài nguyên và môi trường là tài liệu bắt buộc trong hồ sơ phê duyệt quyết toán, hoàn thành nhiệm vụ, dự án theo quy định;

1. KHUNG PHÁP LÝ VỀ QUẢN LÝ THÔNG TIN, DỮ LIỆU

✓ Thông tư số **03/2022/TT-BTNMT**

Tiêu chuẩn dữ liệu thông tin đầu vào (Điều 21)

- Quy định tiêu chuẩn về việc số hóa
- Định dạng tài liệu dạng ảnh, phim ảnh, âm thanh,...

Tạo lập hồ sơ lưu trữ điện tử (Điều 23)

Quy định về việc tạo lập mã hồ sơ của từng sản phẩm giao nộp

Ví dụ: G13.22.11.000.2021.22.01.00.00001

Hình thức cung cấp, khai thác thông tin, dữ liệu TN&MT (Điều 28)

- Trực tiếp tại cơ quan quản lý;
- Theo đường bưu chính;
- Trực tuyến trên môi trường điện tử.

1. KHUNG PHÁP LÝ VỀ QUẢN LÝ THÔNG TIN, DỮ LIỆU

✓ Quyết định số 4006/QĐ-BTNMT

Thông tin, dữ liệu MT được thu nhận, lưu trữ, cung cấp và khai thác (Điều 2)

- a) Kết quả, sản phẩm của các dự án, nhiệm vụ, chương trình, đề tài thuộc lĩnh vực MT từ nguồn ngân sách nhà nước do các đơn vị thuộc Bộ TN&MT chủ trì thực hiện;
- b) Các sản phẩm, ấn phẩm có liên quan đến MT do các đơn vị thuộc Bộ TN&MT chủ trì thực hiện.

Giao nộp thông tin, dữ liệu MT (Điều 4)

1. Tất cả thông tin, dữ liệu về MT sau khi được cơ quan có thẩm quyền nghiệm thu, được kiểm tra kỹ thuật và quy cách theo quy định của Bộ TN&MT đều được giao nộp,...
2. Danh mục thông tin, dữ liệu về MT cần giao nộp theo danh mục sản phẩm trong QĐ phê duyệt nội dung và dự toán của chương trình, nhiệm vụ, dự án, đề tài; QĐ phê duyệt điều chỉnh nội dung và dự toán,...

1. KHUNG PHÁP LÝ VỀ QUẢN LÝ THÔNG TIN, DỮ LIỆU

✓ Quyết định số **4006/QĐ-BTNMT**

Giao nộp thông tin, dữ liệu MT (Điều 4) tiếp

3a. Hồ sơ giao nộp thông tin, dữ liệu môi trường bao gồm:

- Báo cáo tổng hợp và báo cáo tóm tắt;
- Quyết định phê duyệt; Quyết định phê duyệt điều chỉnh;
- Bảng thống kê Danh mục tài liệu, sản phẩm giao nộp;
- Báo cáo chuyên đề, các báo cáo trung gian và các báo cáo khác;
- Phần mềm, cơ sở dữ liệu dạng số và các tài liệu phân tích, thiết kế CSSL có xác nhận của đơn vị kiểm tra, nghiệm thu theo quy định tại Thông tư số 58/2015/TT-BTNMT;
- Bản đồ;
- Video, phim tài liệu, hình ảnh đa phương tiện;
- Các thông tin, dữ liệu khác.

1. KHUNG PHÁP LÝ VỀ QUẢN LÝ THÔNG TIN, DỮ LIỆU

✓ Quyết định số **4006/QĐ-BTNMT**

Giao nộp thông tin, dữ liệu MT (Điều 4) tiếp

3b. Thời hạn giao nộp: không quá 30 ngày, kể từ ngày được cơ quan có thẩm quyền nghiệm thu, phê duyệt, công bố hoặc công nhận kết quả hoàn thành nhiệm vụ, dự án, đơn vị chủ trì có trách nhiệm giao nộp về Cục BTTN&ĐDSH (Qua Trung tâm ĐTTT và DLMT ĐDSH).

3c. Hình thức giao nộp: hồ sơ **một (01) bộ dạng điện tử** và **một (01) báo cáo tổng kết** nhiệm vụ in trên giấy.

- Đối với các sản phẩm thông tin, dữ liệu dạng điện tử: thực hiện **giao nộp trực tuyến** trên hệ thống phần mềm tự liệu môi trường **<http://tulieu.cebid.vn>**.

- Thông tin, dữ liệu giao nộp dạng điện tử và in trên giấy phải đảm bảo tính pháp lý thông qua chữ ký và dấu xác nhận của Lãnh đạo đơn vị giao nộp với từng sản phẩm.

1. KHUNG PHÁP LÝ VỀ QUẢN LÝ THÔNG TIN, DỮ LIỆU

✓ Quyết định số **4006/QĐ-BTNMT**

Giao nộp thông tin, dữ liệu MT (Điều 4) tiếp

3d. Xác nhận thông tin, dữ liệu MT giao nộp:

Trong thời hạn tối đa bảy (07) ngày làm việc, kể từ ngày tiếp nhận thông tin, dữ liệu MT (tính từ thời gian ghi nhận trên hệ thống giao nộp trực tuyến đã tiếp nhận hồ sơ từ đơn vị giao nộp), Trung tâm ĐT, TT và DL về MT, ĐDSH hoàn thành việc kiểm tra và cấp (01) Biên bản bàn giao thông tin, dữ liệu môi trường và (01) Phiếu nhập kho xác nhận giao nộp thông tin, dữ liệu môi trường cho đơn vị giao nộp nếu hồ sơ giao nộp đúng theo quy định.

1. KHUNG PHÁP LÝ VỀ QUẢN LÝ THÔNG TIN, DỮ LIỆU

✓ Quyết định số **4006/QĐ-BTNMT**

Công bố, cung cấp và khai thác thông tin, DLMT (Điều 6)

- Trung tâm ĐTTT và DLMT ĐDSH trực thuộc Cục BTTN&ĐDSH là cơ quan đầu mối của Bộ Tài nguyên và Môi trường thực hiện công bố, cung cấp và khai thác thông tin, dữ liệu về môi trường theo quy định của pháp luật.
- Các đơn vị trực thuộc Bộ TN&MT được cung cấp và khai thác các thông tin, dữ liệu môi trường trên hệ thống cơ sở dữ liệu tự liệu môi trường (địa chỉ: <http://tulieu.cebid.vn>)

Thẩm quyền cung cấp thông tin, dữ liệu MT (Điều 7)

- Lãnh đạo Bộ TN&MT quyết định việc cung cấp, cho phép khai thác, sử dụng thông tin, DLMT trong phạm vi quản lý.
- Lãnh đạo Cục BTTN&ĐDSH (qua TT ĐTTT &DLMT ĐDSH) cung cấp các thông tin, dữ liệu do đơn vị tạo ra hoặc nắm giữ khi được sự cho phép hoặc ủy quyền của Bộ.

2. TỔNG QUAN PHẦN MỀM TƯ LIỆU MÔI TRƯỜNG

Mục tiêu:

(1)

- Quản lý, cung cấp, khai thác thông tin Tư liệu môi trường (sản phẩm của các dự án/ nhiệm vụ/ đề tài).

(2)

- Hỗ trợ việc Giao nộp trực tuyến thông tin, tư liệu môi trường theo đúng quy định

(3)

- Bảo đảm việc quản lý, lưu trữ điện tử và cung cấp thông tin, tư liệu môi trường theo đúng quy định trong thông tư số 03/2022/TT-BTNMT và Quyết định 4006/QĐ-BTNMT.

2. TỔNG QUAN PHẦN MỀM TƯ LIỆU MÔI TRƯỜNG

Chức năng chính của phần mềm:

- ✓ **Giao nộp trực tuyến tư liệu, dữ liệu (các sản phẩm của các nhiệm vụ, dự án, đề tài lĩnh vực môi trường)**
- ✓ Quản lý tư liệu, dữ liệu trong CSDL
- ✓ **Tra cứu, khai thác các tư liệu, dữ liệu trong CSDL**
- ✓ Công bố dữ liệu mở
- ✓ Quản trị hệ thống

→ Trong khuôn khổ hội thảo hôm nay, sẽ tập trung vào chức năng chính: **Giao nộp trực tuyến; Sử dụng và khai thác**

3. KHÁI QUÁT CHỨC NĂNG GIAO NỘP TRỰC TUYẾN

Quy trình giao nộp và thu nhận trực tuyến

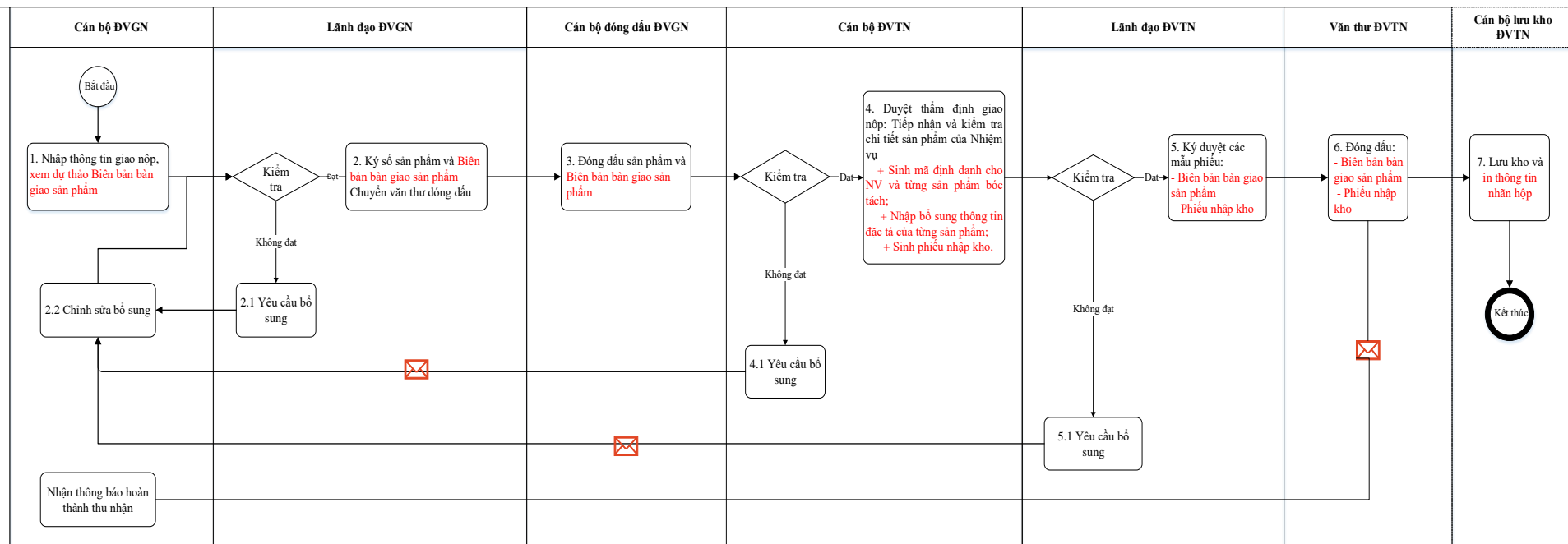

Chú thích:

ĐVGN: Đơn vị giao nộp

ĐVTN: Đơn vị thu nhận

Màu đỏ là các nội dung dự kiến được nâng cấp

3. KHÁI QUÁT CHỨC NĂNG GIAO NỘP TRỰC TUYẾN

1. Giao nộp trực tuyến

- Ký số biên bản bàn giao sản phẩm;
- Đóng dấu số biên bản bàn giao sản phẩm,
- Các Mail thông báo cho đơn vị giao nộp và thu nhận.

2. Quản lý thu nhận

- Thay đổi quy tắc sinh mã sản phẩm
- Thay đổi các trường thông tin
- Thay đổi lĩnh vực môi trường,...

3. Quản lý tài liệu hết giá trị

4. Quản lý phân loại hồ sơ, tài liệu

5. Báo cáo thống kê

3. KHÁI QUÁT CHỨC NĂNG GIAO NỘP TRỰC TUYẾN

QUY TRÌNH GIAO NHẬN - KÝ SỐ

Bước 1:

- Cán bộ giao nộp tiến hành khai báo và đính kèm các tài liệu giao nộp. Kiểm tra biên bản bàn giao
- Chuyển tài liệu cho lãnh đạo đơn vị giao nộp trực tuyến.

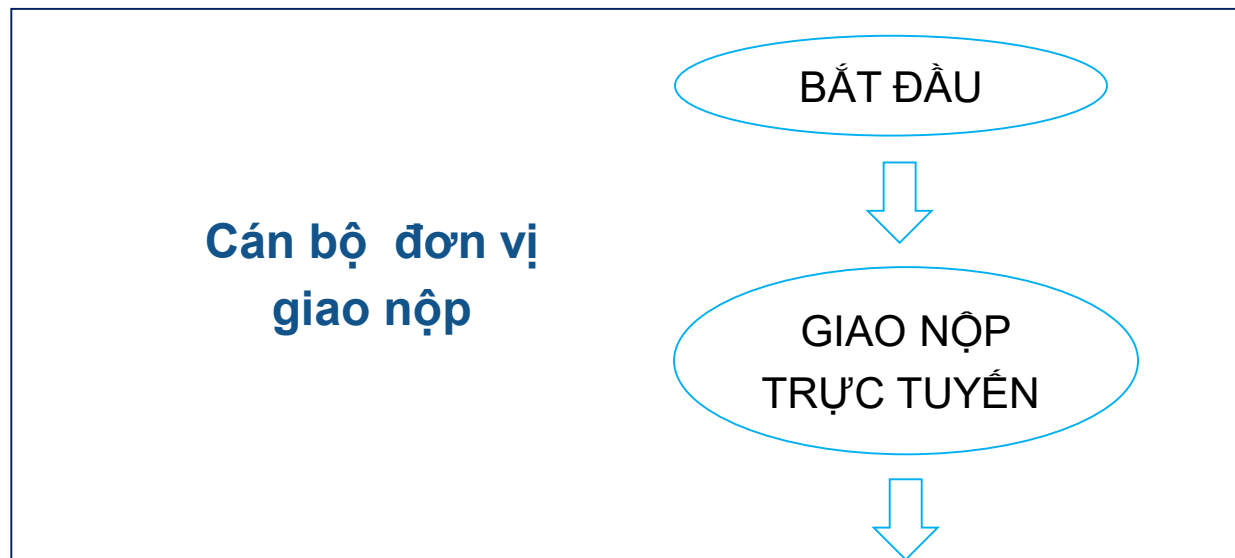
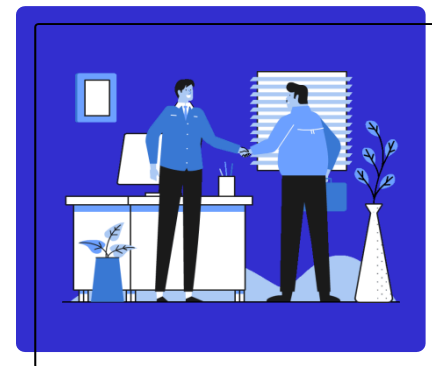

3. KHÁI QUÁT CHỨC NĂNG GIAO NỘP TRỰC TUYẾN

QUY TRÌNH GIAO NHẬN - KÝ SỐ

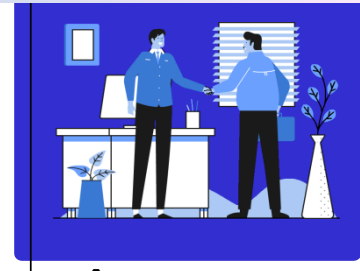

Bước 2:

- Lãnh đạo đơn vị giao nộp thực hiện kiểm tra tài liệu và thông tin giao nộp.
- Ký số vào sản phẩm giao nộp và biên bản bàn giao

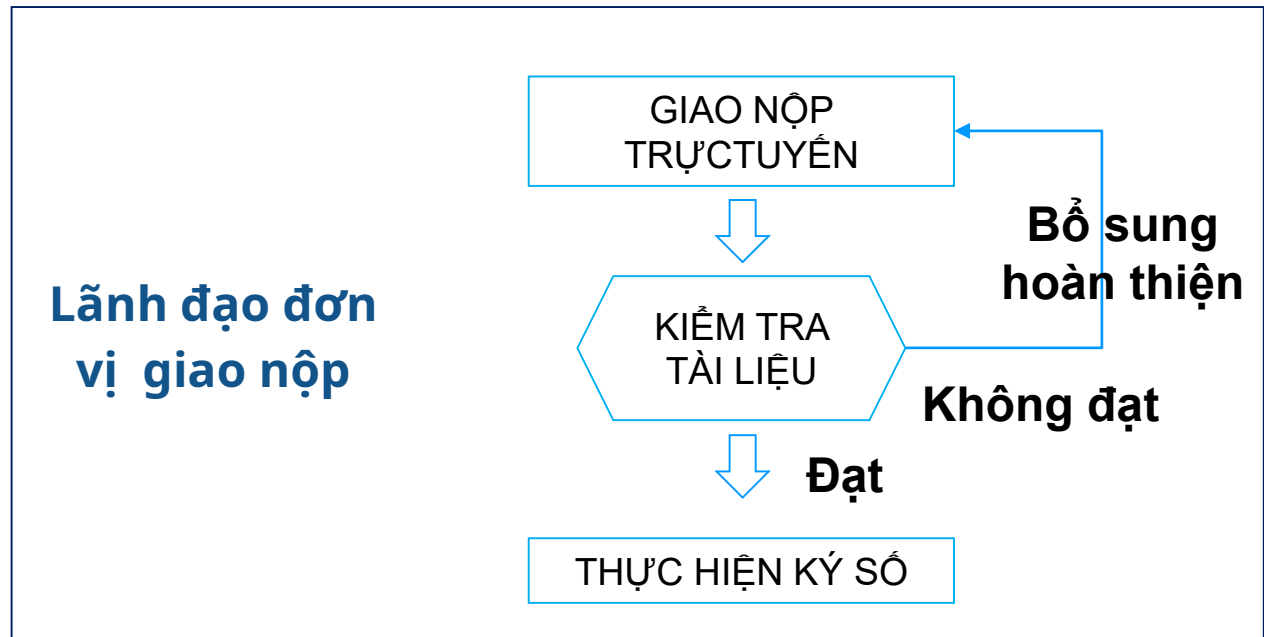

3. KHÁI QUÁT CHỨC NĂNG GIAO NỘP TRỰC TUYẾN

QUY TRÌNH GIAO NHẬN - KÝ SỐ

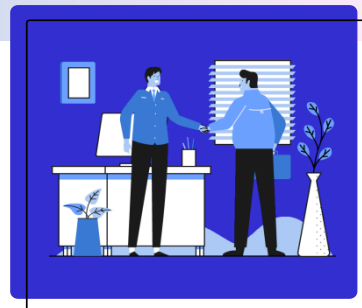

Bước 3: Cán bộ đơn vị thu nhận kiểm tra tài liệu giao nộp:

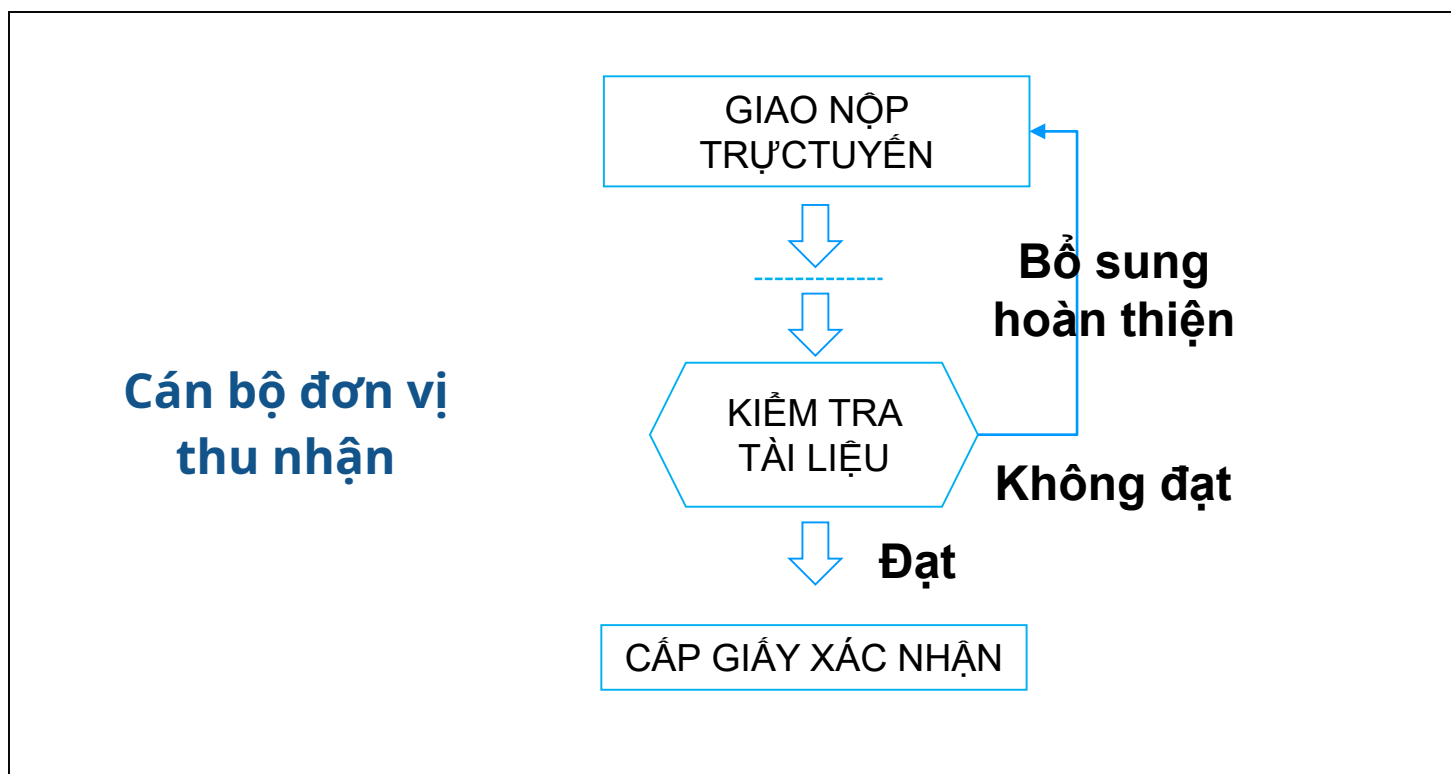

3. KHÁI QUÁT CHỨC NĂNG GIAO NỘP TRỰC TUYẾN



QUY TRÌNH GIAO NHẬN - KÝ SỔ

Bước 4: Lãnh đạo đơn vị thu nhận tiến hành kiểm tra phiếu xác nhận và biên bản bàn giao:

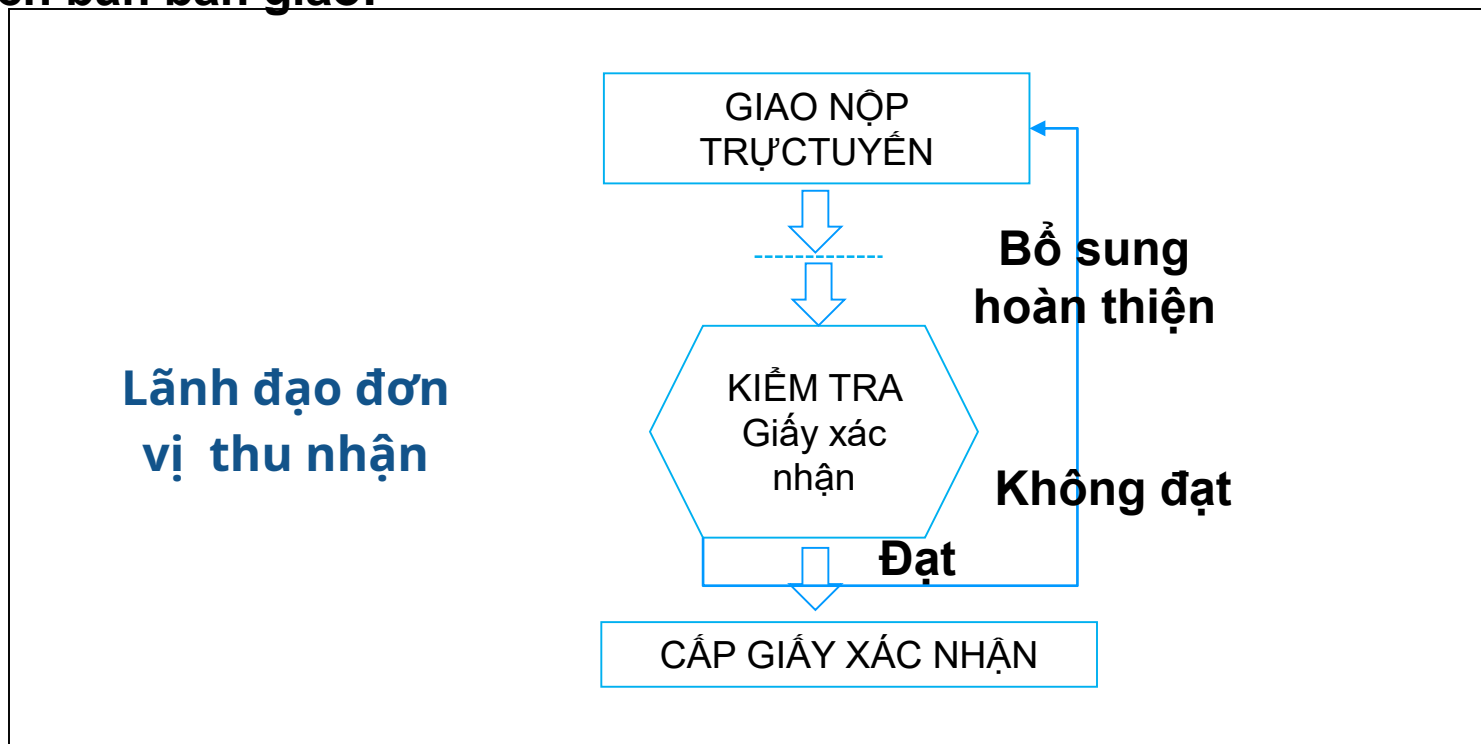

3. KHÁI QUÁT CHỨC NĂNG GIAO NỘP TRỰC TUYẾN



QUY TRÌNH GIAO NHẬN - KÝ SỐ

Bước 5: Cán bộ thu nhận tiến hành cấp số phiếu xác nhận và lưu kho số của đơn vị. Sau đó thực hiện kết thúc quá trình cấp giấy xác nhận.

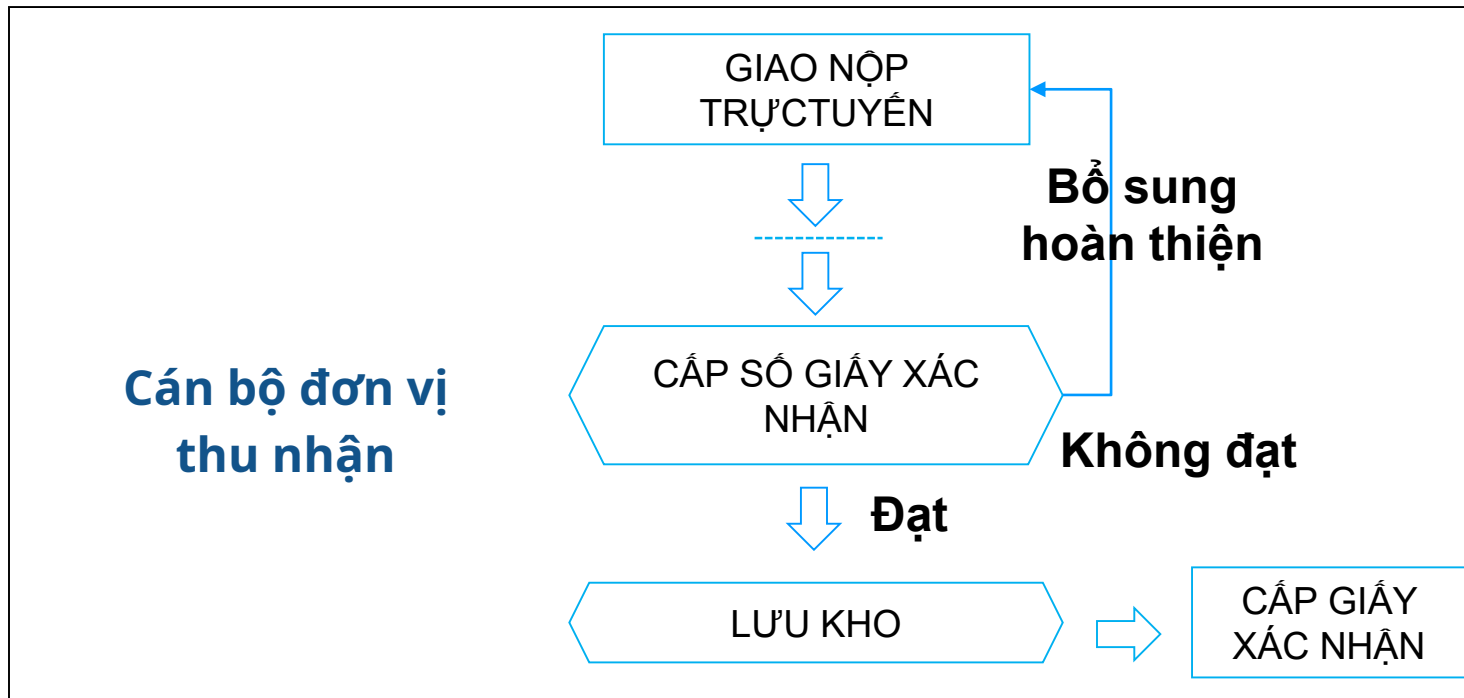

3. KHÁI QUÁT CHỨC NĂNG GIAO NỘP TRỰC TUYẾN

QUY TRÌNH GIAO NHẬN - KÝ SỐ

Giao diện ký số lên sản phẩm giao nộp

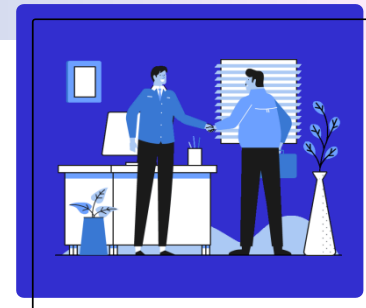

[Bộ Tài nguyên và Môi trường] - Ký số (Import_sign_FromSys_1636707605732files-1636707358043.pdf)

2 / 5

Chọn vị trí ký

BỘ TÀI NGUYÊN VÀ MÔI TRƯỜNG
TỔNG CỤC MÔI TRƯỜNG

BÁO CÁO TỔNG KẾT NHIỆM VỤ NĂM 2020
Nhiệm vụ: "THU NHẬN, BẢO QUẢN DỮ LIỆU, SẮP XẾP CHỈNH LÝ
TÀI LIỆU LƯU TRỮ, QUẢN LÝ VÀ KHAI THÁC, CUNG CẤP THÔNG
TIN DỮ LIỆU MÔI TRƯỜNG"
(Đã chỉnh sửa theo ý kiến và biên bản của Hội đồng nghiệm thu cấp Tổng cục
Môi trường)

ĐƠN QUAN CHỦ TRÌ THỰC HIỆN KT, GIÁM ĐỐC PHÓ GIÁM ĐỐC	CHỦ TRÌ NHIỆM VỤ TRƯỞNG PHÒNG
 Lê Hoàng Anh	Hà Thị Minh Chúc

Hà Nội, năm 2020

Đang tải tệp ... 100%

Trở lại Hoàn thành Hủy

Type here to search

24°C ENG 3:58 PM 11/12/2021

Chữ ký số của đơn vị giao nộp

3. KHÁI QUÁT CHỨC NĂNG GIAO NỘP TRỰC TUYẾN

Xem Phiếu nhập kho (GXN) trực tuyến có dấu của đơn vị thu nhận (tài khoản của cán bộ giao nộp trực tuyến)

BM.02
CỤC BẢO TỒN THIÊN NHIÊN
VÀ ĐA DẠNG SINH HỌC
TRUNG TÂM ĐIỀU TRA, THÔNG TIN
VÀ DỮ LIỆU VỀ MÔI TRƯỜNG,
ĐA DẠNG SINH HỌC

CỘNG HÒA XÃ HỘI CHỦ NGHĨA VIỆT NAM
Độc lập - Tự do - Hạnh phúc

PHIẾU NHẬP KHO
(Xác nhận giao nộp thông tin, dữ liệu môi trường)
Số: 10.2024/PNK-ĐTTTTL

Căn cứ Biên bản bàn giao thông tin, dữ liệu môi trường của Nhiệm vụ: *Truyền thông nâng cao nhận thức cộng đồng về bảo tồn và sử dụng bền vững tài nguyên môi trường tại các vùng đất ngập nước của Việt Nam*, ngày 20 tháng 3 năm 2024 giữa Trung tâm Điều tra, Thông tin và Dữ liệu về môi trường, đa dạng sinh học và *Trung tâm Truyền thông Tài nguyên và Môi trường*.

Trung tâm Điều tra, Thông tin và Dữ liệu về môi trường, đa dạng sinh học xác nhận thông tin, dữ liệu, sản phẩm thuộc lĩnh vực môi trường của Nhiệm vụ: *Truyền thông nâng cao nhận thức cộng đồng về bảo tồn và sử dụng bền vững tài nguyên môi trường tại các vùng đất ngập nước của Việt Nam* đã được nhập tại Kho lưu trữ dữ liệu môi trường của Trung tâm.

Bảng kê danh mục thông tin, dữ liệu môi trường giao nộp chi tiết như sau:

STT	Danh mục thông tin, dữ liệu, sản phẩm môi trường	Mã số	Đơn vị tính	Số lượng	Ghi chú
1	Báo cáo tổng kết nhiệm vụ Truyền thông nâng cao nhận thức cộng đồng về bảo tồn và sử dụng bền vững tài nguyên môi trường tại các vùng đất ngập nước của Việt Nam (2021-2023)	G13.51.00.00.2024.23.04.05.0001	File	1	
2	Báo cáo tổng kết nhiệm vụ Truyền thông nâng cao nhận thức cộng đồng về bảo tồn và sử dụng bền vững tài nguyên môi trường tại các vùng đất ngập nước của Việt Nam (Năm 2023)	G13.51.00.00.2024.23.04.05.0002	File	1	
3	Báo cáo tổng kết nhiệm vụ Truyền thông nâng cao nhận thức cộng đồng về bảo tồn và sử dụng bền vững tài nguyên môi trường tại các vùng đất ngập nước của Việt Nam (Năm 2022)	G13.51.00.00.2024.23.04.05.0003	File	1	
4	Báo cáo tổng kết nhiệm vụ Truyền thông nâng cao nhận thức cộng đồng về bảo tồn và sử dụng bền vững tài nguyên môi trường tại các vùng đất ngập nước của Việt Nam (Năm 2022)	G13.51.00.00.2024.23.04.05.0004	File	1	

Phiếu nhập kho và Biên bản bàn giao

3. KHÁI QUÁT CHỨC NĂNG GIAO NỘP TRỰC TUYẾN

Xem Phiếu nhập kho (GXN) trực tuyến có dấu của đơn vị thu nhận (tài khoản của cán bộ giao nộp trực tuyến)

STT	Danh mục thông tin, dữ liệu, sản phẩm môi trường	Mã số	Đơn vị tính	Số lượng	Ghi chú
	nước của Việt Nam tại tỉnh Đồng Tháp				
56	Maket (tờ gấp, pano, áp phích, phướn, băng zôn, phóng sự) tại Lễ phát động	G13.51.00.00.2024.23.04.05.0056	File	4	
57	Mẫu cam kết tham gia tuyên truyền vận động cộng đồng tham gia về bảo tồn và sử dụng bền vững, mô hình sinh kế bền vững về môi trường cho các hộ dân cư tại Đồng Tháp	G13.51.00.00.2024.23.04.05.0057	File	6	
58	Báo cáo đề xuất các giải pháp, định hướng tuyên truyền về bảo tồn và sử dụng bền vững các vùng đất ngập nước của Việt Nam cho giai đoạn tiếp theo	G13.51.00.00.2024.23.04.05.0058	File	1	
59	Báo cáo tóm tắt dữ liệu môi trường giao nộp	G13.51.00.00.2024.23.04.05.0059	File	1	
60	Bảng thống kê danh mục sản phẩm giao nộp	G13.51.00.00.2024.23.04.05.0060	File	1	
61	Địa CD ghi các Video, phóng sự, chuyên mục, tọa đàm	G13.51.00.00.2024.23.04.05.0061	Địa	16	

Phiếu nhập kho này được lập thành 02 bản, mỗi bên giữ 01 bản, có giá trị như nhau. Toàn bộ thông tin, dữ liệu, sản phẩm môi trường được nhập kho lưu trữ, bảo quản và khai thác tại Trung tâm Điều tra, Thông tin và Dữ liệu về môi trường, đa dạng sinh học, Cục Bảo tồn thiên nhiên và Đa dạng sinh học.

Hà Nội, ngày 21 tháng 3 năm 2024

Người lập

Thủ kho

KT. Giám đốc
Phó Giám đốc

Phiếu nhập kho và Biên bản bàn giao



Nguyễn Thị Tuyết Mai

Hà Gia Long

Lê Hoàng Anh

3. KHÁI QUÁT CHỨC NĂNG GIAO NỘP TRỰC TUYẾN

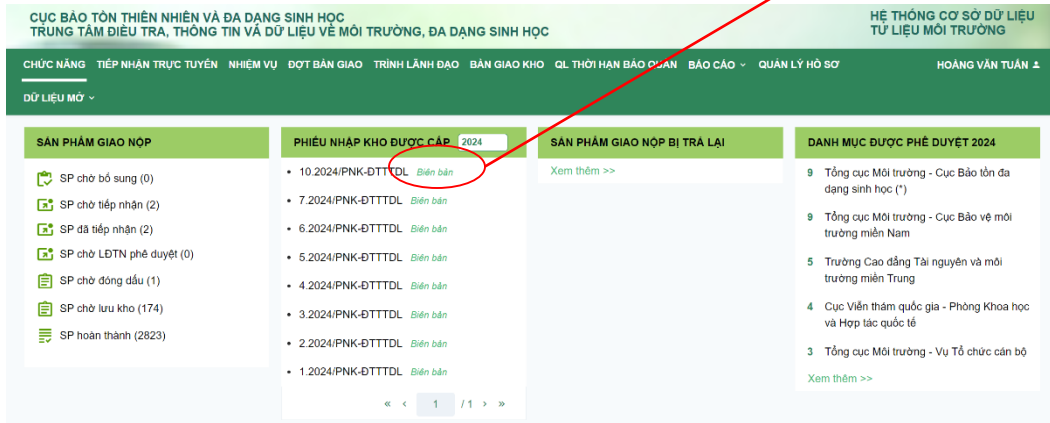

Phiếu nhập kho và Biên bản bàn giao

BM.01

CỘNG HOÀ XÃ HỘI CHỦ NGHĨA VIỆT NAM
Độc lập - Tự do - Hạnh phúc

BIÊN BẢN

BẢN GIAO THÔNG TIN, DỮ LIỆU MÔI TRƯỜNG

Nhiệm vụ: *Truyền thông nâng cao nhận thức cộng đồng về bảo tồn và sử dụng bền vững tài nguyên môi trường tại các vùng đất ngập nước của Việt Nam*

Hôm nay, ngày 20..... tháng 3..... năm 2024.....

Tại: Trung tâm Điều tra, Thông tin và Dữ liệu về môi trường, đa dạng sinh học, chúng tôi gồm:

Bên giao nộp: Trung tâm Truyền thông Tài nguyên và Môi trường
Đại diện đơn vị: Cao Minh Tuấn
Chức vụ: Phó Giám đốc
Cán bộ giao nộp: Vũ Thị Thi
Chức vụ: Viên chức

Bên thu nhận: Trung tâm Điều tra, Thông tin và Dữ liệu về môi trường, đa dạng sinh học - Cục Bảo tồn thiên nhiên và Đa dạng sinh học
Đại diện đơn vị: Lê Hoàng Anh
Chức vụ: Phó Giám đốc
Cán bộ thu nhận: Nguyễn Thị Tuyết Mai
Chức vụ: Viên chức

Đã thực hiện việc giao - nhận thông tin, dữ liệu, sản phẩm thuộc lĩnh vực môi trường của Nhiệm vụ *Truyền thông nâng cao nhận thức cộng đồng về bảo tồn và sử dụng bền vững tài nguyên môi trường tại các vùng đất ngập nước của Việt Nam*, cụ thể như sau:

STT	Danh mục thông tin, dữ liệu, sản phẩm môi trường	Đơn vị tính	Số lượng	Ghi chú
1	Báo cáo tổng kết nhiệm vụ Truyền thông nâng cao nhận thức cộng đồng về bảo tồn và sử dụng bền vững tài nguyên môi trường tại các vùng đất ngập nước của Việt Nam (2021-2023)	File	1	
2	Báo cáo tổng kết nhiệm vụ Truyền thông nâng cao nhận thức cộng đồng về bảo tồn và sử dụng bền vững tài nguyên môi trường tại các vùng đất ngập nước của Việt Nam (Năm 2023)	File	1	

3. KHÁI QUÁT CHỨC NĂNG GIAO NỘP TRỰC TUYẾN

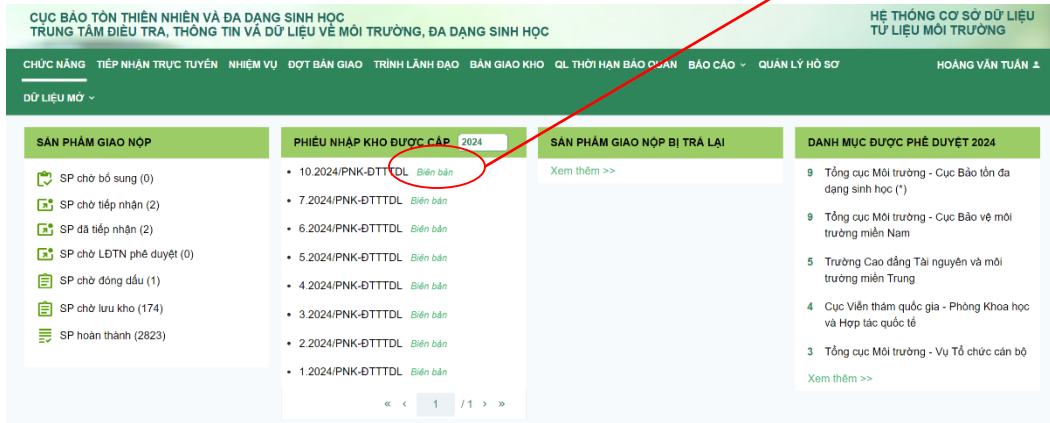

STT	Danh mục thông tin, dữ liệu, sản phẩm môi trường	Đơn vị tính	Số lượng	Ghi chú
55	Tài liệu + Maket Hội nghị Tuyên truyền, nâng cao nhận thức cộng đồng về bảo tồn và sử dụng bền vững các vùng đất ngập nước của Việt Nam tại tỉnh Đồng Tháp	File	2	
56	Maket (tờ gấp, pano, áp phích, phướn, băng zôn, phóng sự) tại Lễ phát động	File	4	
57	Mẫu cam kết tham gia tuyên truyền vận động cộng đồng tham gia về bảo tồn và sử dụng bền vững, mô hình sinh kế bền vững về môi trường cho các hộ dân cư tại Đồng Tháp	File	6	
58	Báo cáo đề xuất các giải pháp, định hướng tuyên truyền về bảo tồn và sử dụng bền vững các vùng đất ngập nước của Việt Nam cho giai đoạn tiếp theo	File	1	
59	Báo cáo tóm tắt dữ liệu môi trường giao nộp	File	1	
60	Bảng thống kê danh mục sản phẩm giao nộp	File	1	
61	Đĩa CD ghi các Video, phóng sự, chuyên mục, tọa đàm	Đĩa	16	

Biên bản này được lập thành 04 bản, mỗi bên giữ 02 bản, có giá trị như nhau.

ĐẠI DIỆN BÊN GIAO NỘP



Cao Minh Tuấn

ĐẠI DIỆN BÊN THU NHẬN



Lê Hoàng Anh

Phiếu nhập kho và Biên bản bàn giao

4. SỬ DỤNG VÀ KHAI THÁC PHẦN MỀM

<https://tulieu.cebid.vn>

CỤC BẢO TỒN THIÊN NHIÊN VÀ ĐA DẠNG SINH HỌC
TRUNG TÂM ĐIỀU TRA, THÔNG TIN VÀ DỮ LIỆU VỀ MÔI TRƯỜNG, ĐA DẠNG SINH HỌC

HỆ THỐNG CƠ SỞ DỮ LIỆU
TỬ LIỆU MÔI TRƯỜNG

TRANG CHỦ NHIỆM VỤ SẢN PHẨM QUẢN LÝ HỒ SƠ HƯỚNG DẪN GIAO NỘP DỮ LIỆU MỚI ▾

ĐĂNG NHẬP

Tìm kiếm thông tin ...

Nhiệm vụ ▾

🔍 Tìm kiếm

📄 Giao nộp trực tuyến

1235

NHIỆM VỤ

18

ĐỒI ỨNG DỰ ÁN

126

ĐỀ TÀI NCKH

75

DỰ ÁN

1549

ĐTM

📊 NHIỆM VỤ THEO CÁC NĂM

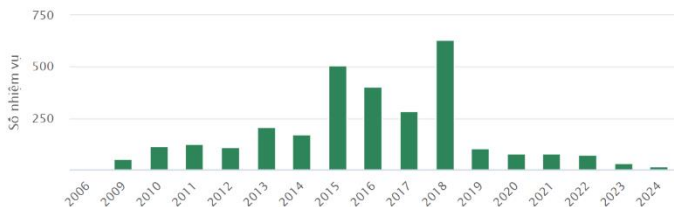

📊 SỐ LƯỢNG NHIỆM VỤ THEO ĐƠN VỊ

Đơn vị	SL nhiệm vụ
Tổng cục Môi trường - Cục Thẩm định và Đánh giá tác động môi trường (*)	1595
Tổng cục Môi trường - Trung tâm Quan trắc môi trường (*)	249
Tổng cục Môi trường - Cục Kiểm soát ô nhiễm (*)	150
Tổng cục Môi trường - Cục Bảo tồn đa dạng sinh học (*)	94

« < 1 / 145 > » Tổng số bản ghi: 721

ĐĂNG NHẬP

Ghi nhớ

Phản hồi: cebid@cebid.gov.vn

CỤC BẢO TỒN THIÊN NHIÊN VÀ ĐA DẠNG SINH HỌC
CƠ SỞ DỮ LIỆU TỬ LIỆU MÔI TRƯỜNG

HỖ TRỢ KỸ THUẬT:
TRUNG TÂM ĐIỀU TRA, THÔNG TIN VÀ DỮ LIỆU VỀ MÔI TRƯỜNG, ĐA DẠNG SINH HỌC
Địa chỉ: Số 10 Nguyễn Chí Thanh, Thành phố Hồ Chí Minh
Số điện thoại: 028.35279198 Fax: 028.35279204
Email: cebid@cebid.gov.vn

4. SỬ DỤNG VÀ KHAI THÁC PHẦN MỀM

STT	Tài khoản	Phân quyền khai thác thông tin, dữ liệu môi trường
1	Lãnh đạo Bộ	Xem và tải được tất cả các thông tin, dữ liệu của các đơn vị đã giao nộp
2	Thủ trưởng các đơn vị phụ trách lĩnh vực môi trường (Vụ Môi trường, Cục Kiểm soát ô nhiễm môi trường, Cục Bảo tồn thiên nhiên và Đa dạng sinh học) và Chánh Văn phòng Bộ	Xem và tải được tất cả các thông tin, dữ liệu của các đơn vị đã giao nộp
3	Lãnh đạo các đơn vị trực thuộc Bộ	<ul style="list-style-type: none"> - Xem và tải được tất cả các thông tin, dữ liệu của đơn vị mình đã giao nộp; - Xem tên, danh sách các thông tin, dữ liệu của các đơn vị khác đã giao nộp; xem và tải được báo cáo tổng kết nhiệm vụ, báo cáo tóm tắt nhiệm vụ của các đơn vị khác giao nộp; không tải được các tệp thông tin, dữ liệu là sản phẩm chi tiết của các đơn vị khác.
4	Cán bộ của các đơn vị trực thuộc Bộ	<ul style="list-style-type: none"> - Xem và tải được tất cả các thông tin, dữ liệu của đơn vị mình đã giao nộp; - Xem tên, danh sách các thông tin, dữ liệu của các đơn vị khác đã giao nộp, xem nội dung (không tải được tệp) báo cáo tóm tắt nhiệm vụ của các đơn vị đã giao nộp, không xem và tải được các tệp thông tin, dữ liệu còn lại.
5	Cán bộ chuyên trách thuộc Vụ Khoa học và Công nghệ; Vụ Kế hoạch - Tài Chính của Bộ	Xem được nội dung tất cả các thông tin, dữ liệu của các đơn vị đã thực hiện giao nộp, không tải được các tệp thông tin, dữ liệu
6	Cán bộ được giao nhiệm vụ tiếp nhận, quản lý, lưu trữ và cung cấp các thông tin, dữ liệu của Trung tâm Điều tra, Thông tin và Dữ liệu về môi trường, đa dạng sinh học.	Xem và tải được tất cả các thông tin, dữ liệu của các đơn vị đã giao nộp

5. KẾT LUẬN

01 Phục vụ

Phần mềm quản lý Tư liệu Môi trường đã lưu trữ và quản lý toàn bộ sản phẩm nhiệm vụ, đề tài, dự án, có tính Pháp lý phục vụ quản lý Nhà nước về Môi trường.

02 Quản lý

Phần mềm đã đẩy mạnh công tác chuyển đổi số, trong việc quản lý Tư liệu Môi trường thống nhất, chuyên nghiệp.

Đã tạo lập hồ sơ lưu trữ điện tử theo quy định.

03 Khai thác

Sẵn sàng phục vụ cho việc công bố, công khai, kết nối, chia sẻ thông tin dữ liệu môi trường.

CỤC BẢO TỒN THIÊN NHIÊN VÀ ĐA DẠNG SINH HỌC

TRUNG TÂM ĐIỀU TRA, THÔNG TIN VÀ DỮ LIỆU VỀ MÔI TRƯỜNG, ĐA DẠNG SINH HỌC



TRÂN TRỌNG CẢM ƠN!

Trung tâm Điều tra, Thông tin và Dữ liệu về môi trường, đa dạng sinh học
Địa chỉ số 83 Nguyễn Chí Thanh, quận Đống Đa, Hà Nội